



НПП РИТМ

www.nppritm.ru

Арматура для КИПиА

КЛАПАНЫ ИГОЛЬЧАТЫЕ RTN И МАНИФОЛЬДЫ RTM

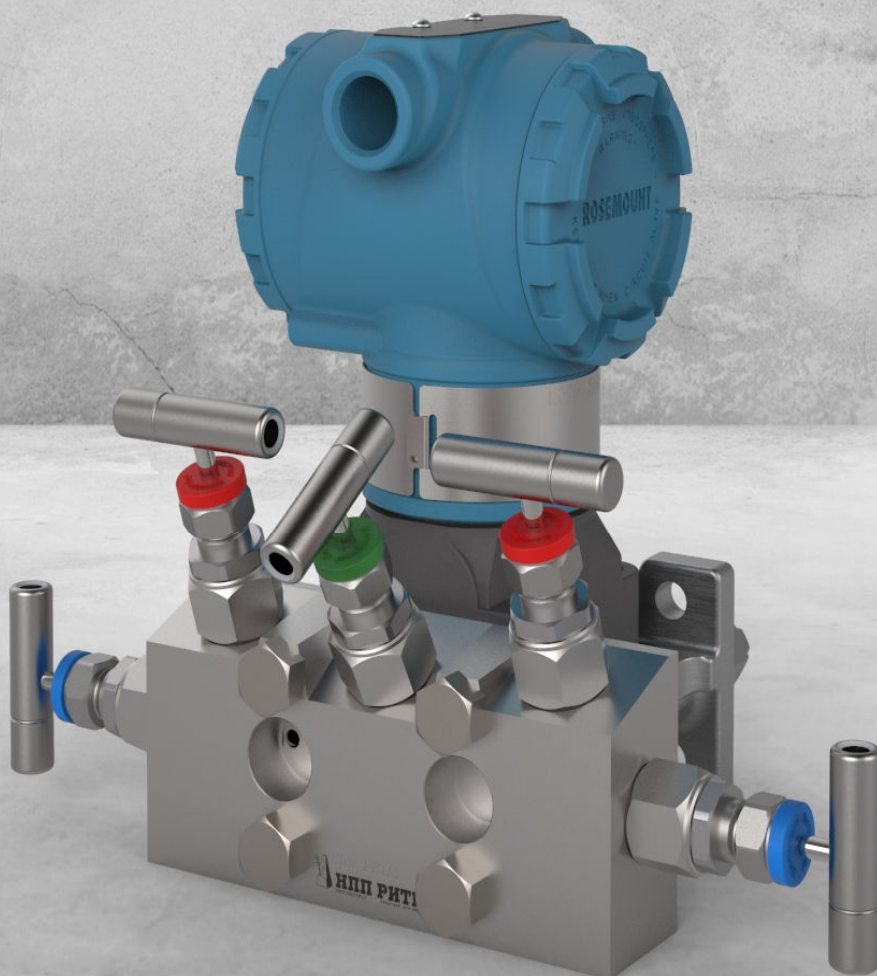

ОГЛАВЛЕНИЕ

Общие сведения – Игольчатые Клапаны	3
Материалы конструкции.....	4
Конструктивные исполнения элементов.....	5
Код заказа	6
Общие сведения – Манифольды (клапанные блоки)	11
Код заказа	12
Опции и аксессуары манифольдов.....	26
Монтажный фланец	27
Общие сведения – Регулирующие Игольчатые Клапаны	30
Материалы конструкции регулирующих игольчатых клапанов RTNe	31
Кривые регулирования расхода RTNe	33
Клапан регулирующий проходной RTNe#2 (Ø4,4).....	34
Клапан регулирующий проходной RTNe#3 (Ø6,5).....	35
Общие сведения – Монофланцы	36

ОБЩИЕ СВЕДЕНИЯ – ИГОЛЬЧАТЫЕ КЛАПАНЫ

Клапан или вентиль игольчатый – вид запорно-регулирующей арматуры, характерной чертой которого является исполнение запорного элемента конической формы в виде «иголки», которая движется перпендикулярно циркуляционному каналу, обеспечивая его перекрытие в месте, называемым седлом. За счет такого принципа действия обеспечивается плавное перекрытие потока. Это позволяет использовать данный вид арматуры для отсечения измерительных приборов, поскольку исключает гидравлические удары при открытии/закрытии вентиля. По этой же причине такой вид арматуры имеет низкий коэффициент пропускной способности (C_v).

Двухкомпонентное шарнирное соединение позволяет использовать невращающуюся иглу; соединение расположено выше уплотнения и защищено от воздействия измеряемой среды

Шевронное PTFE уплотнение обеспечивает надёжное уплотнение штока

Высокая прочность и шлифовка уплотнительного наконечника обеспечивают класс герметичности «А» по ГОСТ 9544-2015

Высокий запас прочности

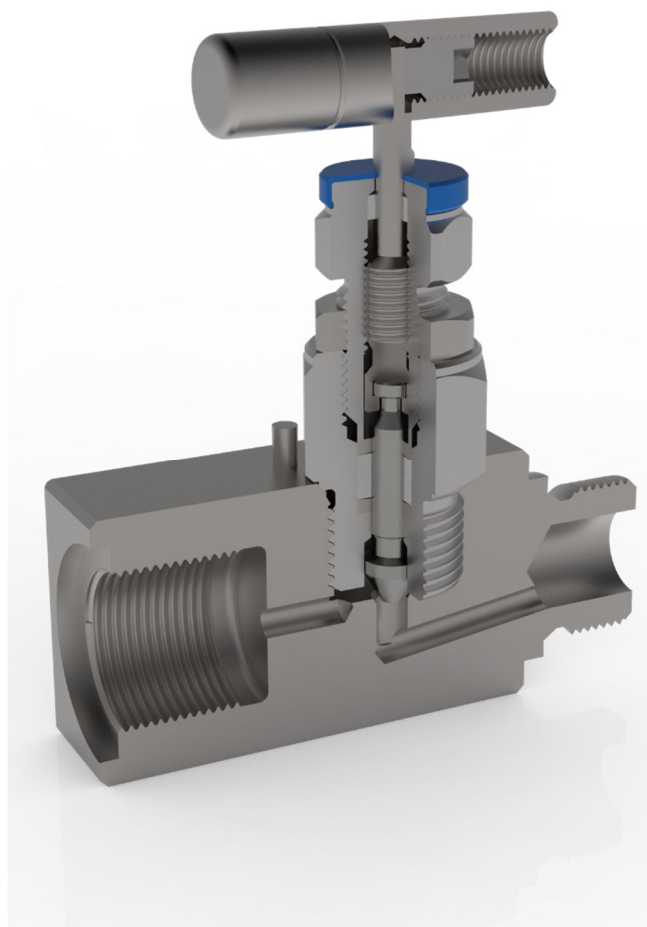

Максимальная температура 550 °С / Избыточное давление 690 бар

Материалы для изготовления от высококачественной нержавеющей стали до специализированных прецизионных никелевых сплавов для высоко агрессивных сред

Игла с предохранительной нижней опорой обеспечивает герметичность в полностью открытом положении.

Доступны специальные исполнения для работы со специфическими средами: кислородом, водородом, кислыми газами
Возможность монтажа как на панель управления, так и на импульсную линию

МАТЕРИАЛЫ КОНСТРУКЦИИ

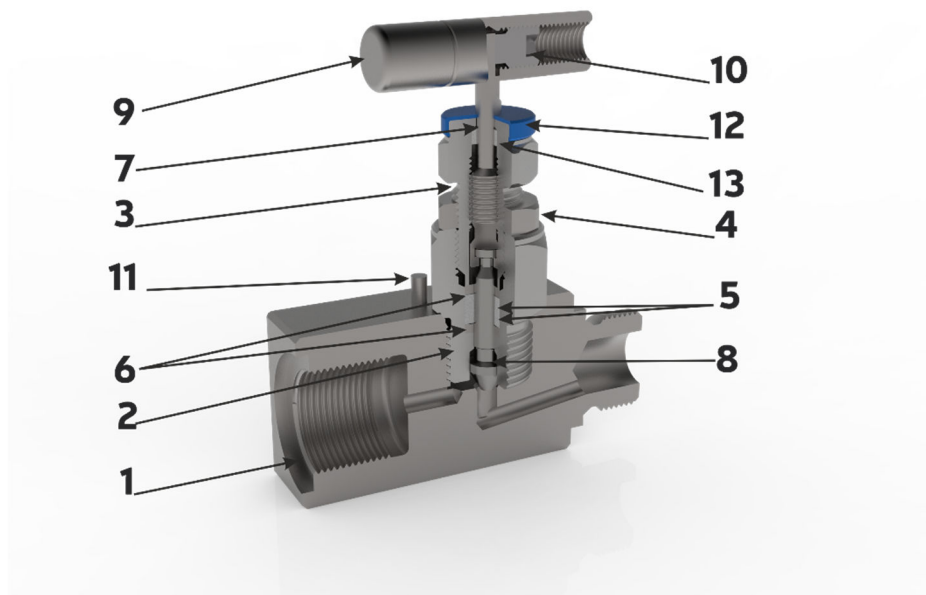

#	Наименование детали	Марка материала	Примечание
1	Корпус клапана	03X17H13M2 / 1.4404 / 316L	
2	Корпус сальника	03X17H13M2 / 1.4404 / 316L	
3	Крышка сальника	03X17H13M2 / 1.4404 / 316L	
4	Контргайка	12X18H10T / 1.4541 / 321	
5	Сальниковое кольцо	PTFE / Графит	
6	Подсальниковое кольцо	03X17H13M2 / 1.4404 / 316L	
7	Шток	10X17H13M2T / 1.4571 / 316Ti	
8	Наконечник	10X17H13M2T / 1.4571 / 316Ti	
9	Рукоятка	12X18H10T / 1.4541 / 321	
10	Винт установочный	08X18H10 / 1.4301 / 304	
11	Штифт стопорный	08X18H10 / 1.4301 / 304	
12	Колпачок защитный	PVC	
13	Кольцо уплотнительное	PTFE	

КОНСТРУКТИВНЫЕ ИСПОЛНЕНИЯ ЭЛЕМЕНТОВ

Запирающий элемент



Тип 0
Не вращающийся
V-образный
наконечник иглы

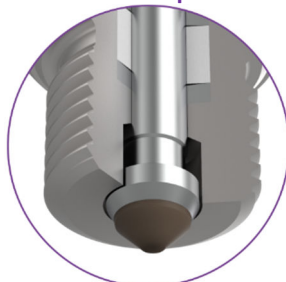

Тип 1
Не вращающийся
«мягкий»
наконечник иглы



Тип 3
Наконечник иглы
выполненный в виде
керамического шара



Тип 4
Регулирующий
наконечник иглы

давление-температура для уплотнений

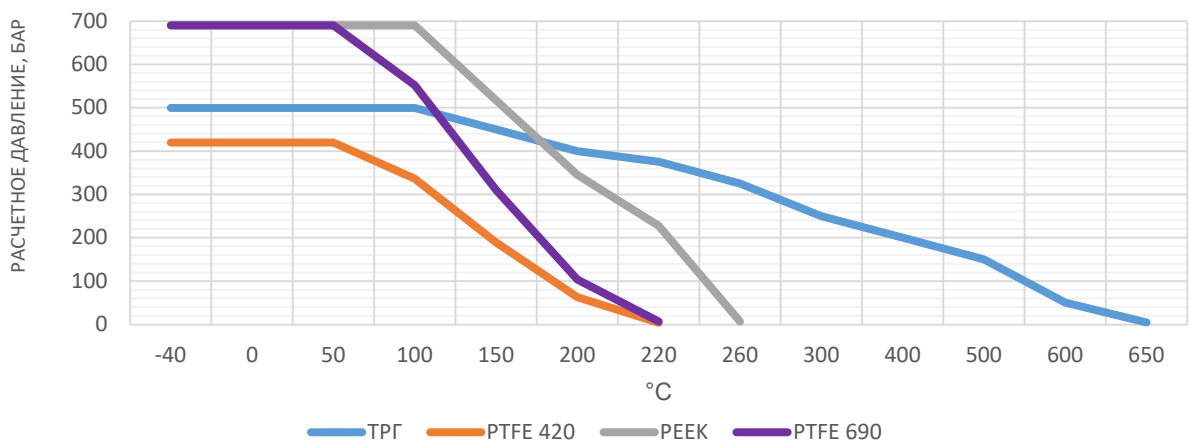

КОД ЗАКАЗА

RTN		Клапан игольчатый				
		Корпус				
-S_	прямой (исполнение корпуса см. в таблице 5)					
-A_	угловой (исполнение корпуса см. в таблице 7)					
-C_	С корпусом кран-буксы выполненным в виде крышки (см. в таблице 8)					
		Присоединение				
_N	Дюймовая коническая резьба NPT (K по ГОСТ), ___ - размер резьбы по таблице ___.					
_R	Дюймовая коническая резьба R (BSPT), ___ - размер резьбы по таблице ___.					
_G	Дюймовая параллельная резьба G (BSPP), ___ - размер резьбы по таблице ___.					
M_	Метрическая цилиндрическая резьба					
_M	Присоединение обжимным фитингом для метрической трубки, ___ - наружный диаметр трубки					
_T	Присоединение обжимным фитингом для дюймовой трубки, ___ - наружный диаметр трубки					
_W	Исполнение под приварку. ___ - номинальный диаметр привариваемого патрубка					
		Материал основных частей				
S	Нержавеющая сталь					
T	Титан					
M	Монель 400					
H	Хастеллой C276					
I	Инконель 625					
X	По согласованию с Заказчиком					
		Исполнение кран-буксы				
-0	Не вращающийся наконечник штока					
-1	Не вращающийся «мягкий» наконечник штока					
-2	Не вращающийся «мягкий» наконечник штока и полимерное седло					
-3	Наконечник штока выполнен в виде керамического шара					
-4	Регулирующий наконечник штока					
		Уплотнение				
F	PTFE (-60...+250 °C)					
G	Grapfoil (-196...+550 °C)					
C	PCTFE (-20...+150°C)					
D	PVDF (-60...+200 °C)					
P	PEEK (-60...+260 °C)					
		Опции				
/OF	Обезжиривание					
/NC	NACE исполнение					
/MD	Морское исполнение					
/AS	Атомные станции					
/HD	Особо чистое					
/AT	Съемная рукоятка					
/EX	Взрывозащищенное исполнение					
RTN	-SA	8G	S	-0	F	
Серия	Корпус	Соединение	Материал	Исполнение кран-буксы	Уплотнение	Опции

Дюймовые резьбы									
Размер резьбы	1/8	¼	3/8	½	¾	1	1 ¼	1 ½	2
NPT	2N	4N	6N	8N	12N	16N	20N	24N	32N
R(BSPT)	2R	4R	6R	8R	12R	16R	20R	24R	32R
G(BSPP)	2G	4G	6G	8G	12G	16G	20G	24G	32G
Метрические резьбы									
Размер резьбы	M6x1	M8x1	M10x1	M12x1	M14x1,5	M16x1,5	M18x1,5	M20x1,5	M22x1,5
ISO	M6	M8	M10	M12	M14	M16	M18	M20	M22
Размер резьбы	M27x2	M33x2	M42x1	M48x2					
ISO	M27	M33	M42	M48					
Трубные фитинги									
Наружный Ø	6мм	8мм	10мм	12мм	14мм	16мм	20мм	25мм	Метр-кая трубка
	6M	8M	10M	12M	14M	16M	20M	25M	
Наружный Ø	¼"	3/8"	½"	5/8"	¾"	1"	1 ¼"	1 ½"	Дюймовая трубка
	4T	6T	8T	10T	12T	16T	20T	24T	
Исполнение под приварку встык									
DN	DN4	DN6	DN10	DN15	DN20	DN25	DN32	DN40	DN50
	4W	6W	10W	15W	20W	25W	32W	40W	50W

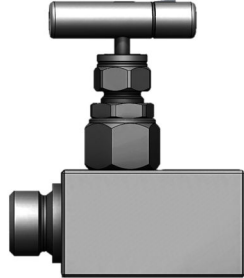
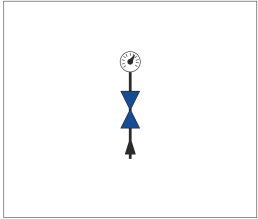
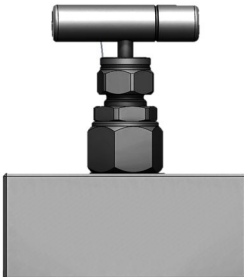
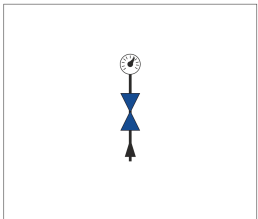
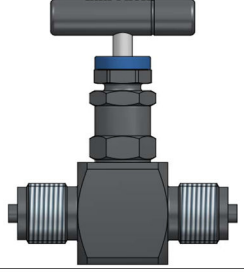
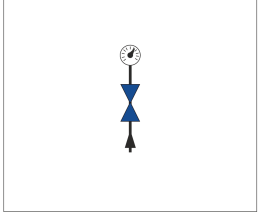
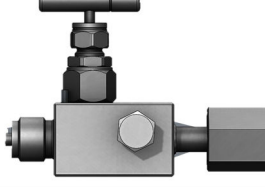
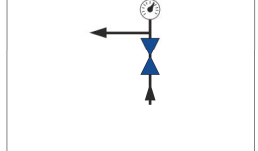
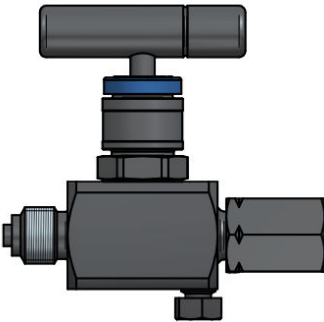
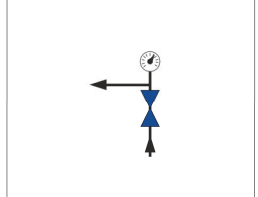
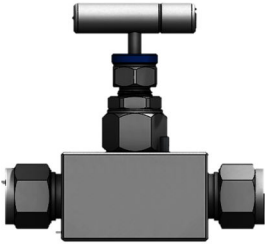
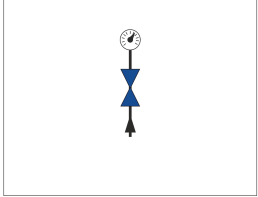
Прямой корпус (S)				Изображение	Схема потока
Исполнение	Присоединение к				
	процессу	прибору	дренаж		
A	Наружная резьба: ½ NPT BSP½ (G) M20x1.5	Внутренняя резьба: ½ NPT BSP½ (G) M20x1.5	---		
B	Внутренняя резьба: ½ NPT BSP½ (G) M20x1.5	Внутренняя резьба: ½ NPT BSP½ (G) M20x1.5	---		
C	Наружная резьба: ½ NPT BSP½ (G) M20x1.5	Наружная резьба: ½ NPT BSP½ (G) M20x1.5	---		
D	Наружная резьба: BSP½ (G) M20x1.5	Накидная гайка: BSP½ (G) M20x1.5	Внутренняя резьба: ¼ NPT		
E	Накидная гайка: BSP½ (G) M20x1.5	Накидная гайка: BSP½ (G) M20x1.5	Внутренняя резьба: ¼ NPT		
F	Обжимная трубка: Метрическая Ø 6-14мм Дюймовая Ø¼``-½``	Обжимная трубка: Метрическая Ø 6-14мм Дюймовая Ø¼``-½``	---		

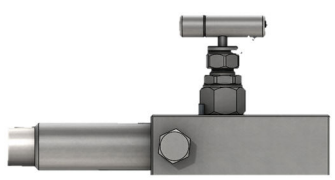
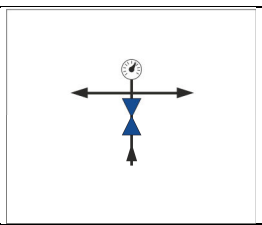
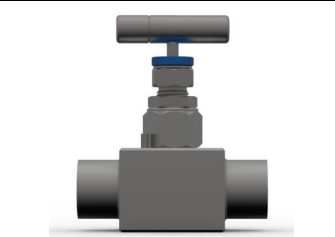
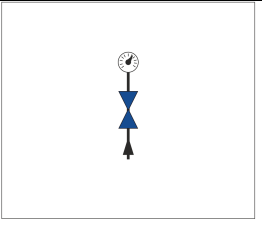
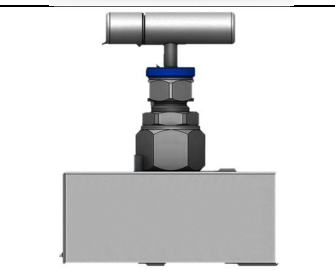
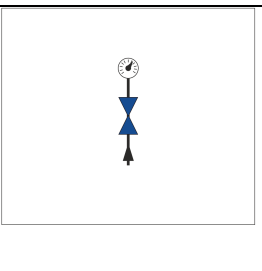
G	Наружная резьба EN 837-1: BSP½ (G) M20x1.5	Накидная гайка EN 837-1: BSP½ (G) M20x1.5	Внутренняя резьба: ¼ NPT		
H	Патрубок под приварку	Патрубок под приварку	---		
I	Гнездо под приварку	Гнездо под приварку	---		

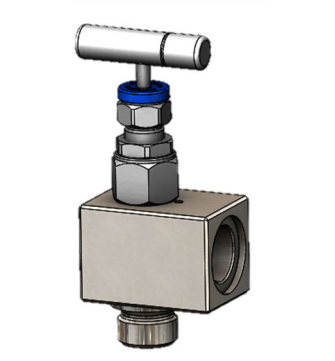
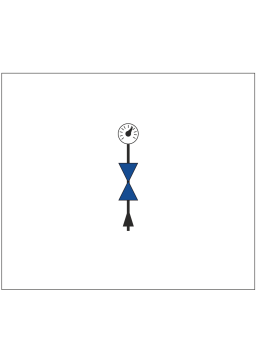
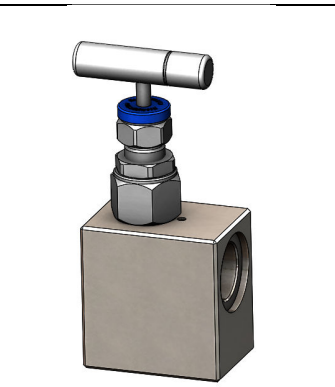
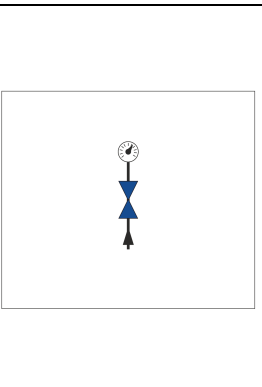
Угловой корпус (A)				Изображение	Схема потока
Исполнение	Присоединение к				
	процессу	прибору	дренаж		
A	Наружная резьба: ½ NPT BSP½ (G) M20x1.5	Внутренняя резьба: ½ NPT BSP½ (G) M20x1.5	---		
B	Внутренняя резьба: ½ NPT BSP½ (G) M20x1.5	Внутренняя резьба: ½ NPT BSP½ (G) M20x1.5	---		

С	Наружная резьба: ½ NPT BSP½ (G) M20x1.5	Наружная резьба: ½ NPT BSP½ (G) M20x1.5	---		
F	Обжимная трубка: Метрическая Ø 6-14мм Дюймовая Ø¼``-½``	Обжимная трубка: Метрическая Ø 6-14мм Дюймовая Ø¼``-½``	---		

ОБЩИЕ СВЕДЕНИЯ – МАНИФОЛЬДЫ (КЛАПАННЫЕ БЛОКИ)

Современное производство невозможно представить без системы автоматического управления технологическим процессом (АСУТП). Важнейшей частью данной системы являются различные контрольно-измерительные приборы, к которым можно отнести преобразователи давления. Манифольд – устройство, применяемое для обеспечения обслуживания различных преобразователей давления, установленных на импульсных линиях технологического процесса. В нашей номенклатуре имеются различные конструктивные исполнения манифольдов: как для прямого, так и для разнесенного монтажа с преобразователем давления.

Шевронное PTFE
уплотнение
обеспечивает
надёжное уплотнение
штока

Максимальная температура 550 °С /
Избыточное давление 420 / 690 бар

Цветовая дифференциация

- Изолирующая линия
- Дренажная линия
- Уравнительная линия

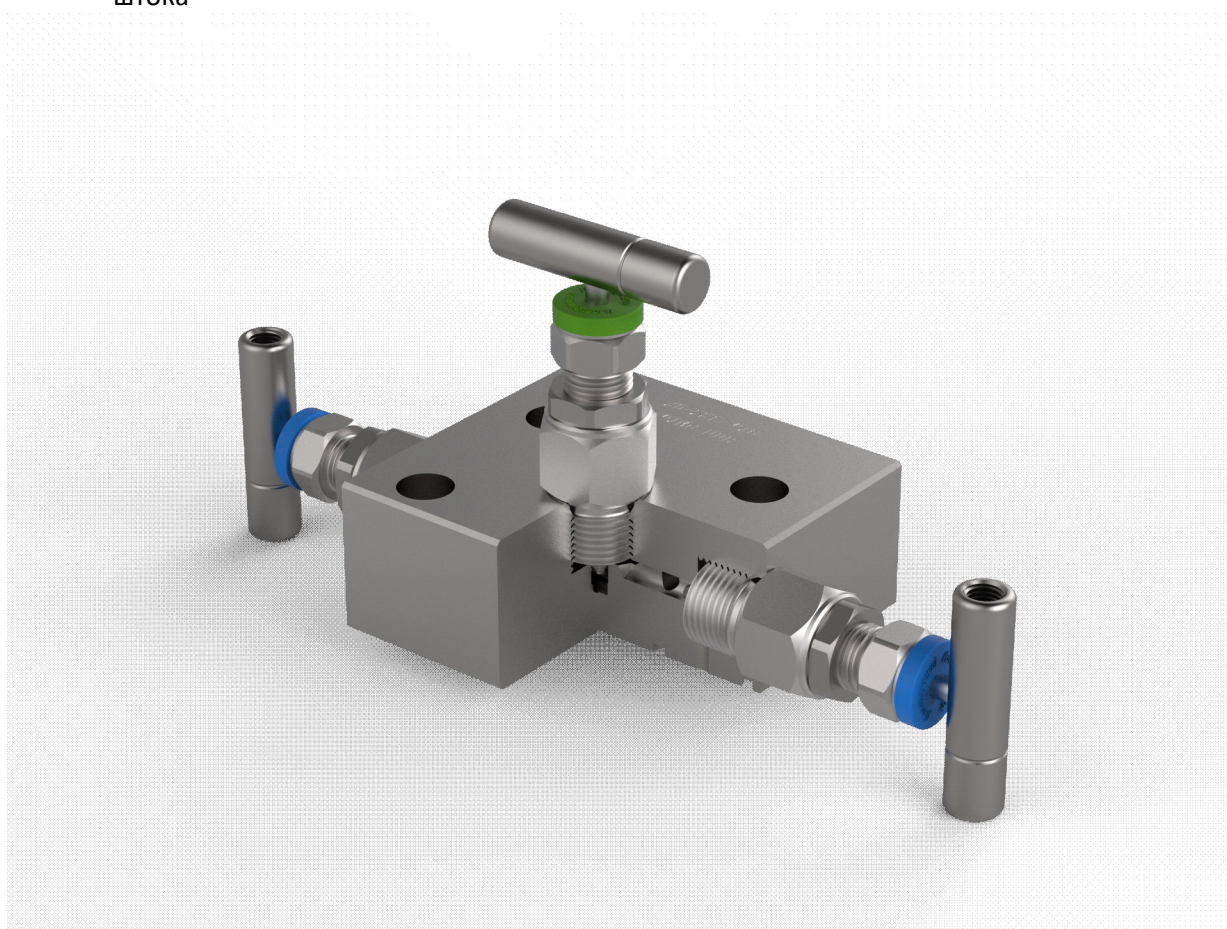

Высокая прочность и
шлифовка уплотнительного
наконечника обеспечивают
класс герметичности «А» по
ГОСТ 9544-2015

Материалы для изготовления от
высококачественной
нержавеющей стали до
специализированных
прецизионных никелевых
сплавов для высоко агрессивных
сред

Доступны специальные
исполнения для работы со
специфическими средами:
кислородом, водородом,
кислыми газами

Мы постоянно работаем над улучшением конструкции нашей продукции, а потому данные, представленные в каталоге, могут быть не актуальны.

КОД ЗАКАЗА

RTM	Манифольд (клапанный блок)				
	Корпус				
	-2_	Двухвентильный (исполнение корпуса см. в таблице 3)			
	-3_	Трехвентильный (исполнение корпуса см. в таблице 4)			
	-5_	Пятивентильный (исполнение корпуса см. в таблице 5)			
		Материал основных частей			
		S	Нержавеющая сталь		
		T	Титан		
		M	Монель 400		
		H	Хастеллой C276		
		I	Инконель 625		
		X	По согласованию с Заказчиком		
			Исполнение кран-буксы		
			-0	Не вращающийся наконечник штока	
			-1	Не вращающийся «мягкий» наконечник штока	
			-2	Не вращающийся «мягкий» наконечник штока и полимерное седло	
			-3	Наконечник штока выполнен в виде керамического шара	
				Уплотнение	
			F	PTFE (-60...+250 °С)	
			RF	Армированный PTFE (-200...+260 °С)	
			G	TRG (-196...+550 °С)	
			C	PCTFE (-20...+150°С)	
			D	PVDF (-60...150 °С)	
			P	PEEK (-60...+260 °С)	
				Опции	
				/A	Присоединение IEC 61518-A
				/CP	Присоединение Coplanar
				/OF	Обезжиривание
				/NC	NACE исполнение
				/MD	Морское исполнение
				/AS	Атомные станции
				/HD	Особо чистое
				/AT	Съемная рукоятка
				/EX	Взрывозащищенное исполнение
RTM	-5A	S	-0	F	
Серия	Корпус	Материал	Исполнение штока	Уплотнение	Опции

Пример:



RTM-5AS-0F - пятивентильный манифольд из нержавеющей стали корпус типа 5A, уплотнение кран-буксы выполнено из PTFE

RTM-3CS-0G – трехвентильный манифольд из нержавеющей стали корпус типа 3C, уплотнение кран-буксы выполнено из графита

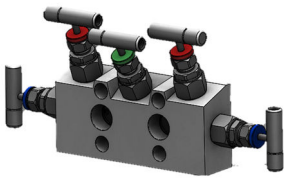
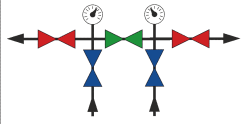
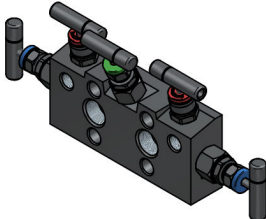
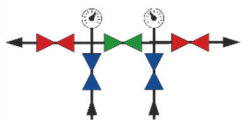
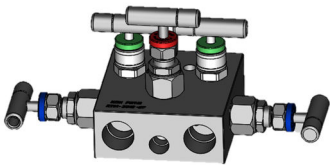
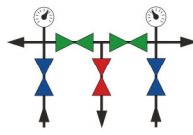
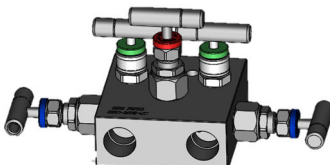
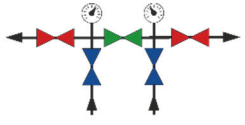
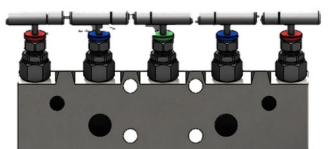
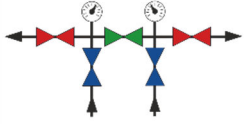
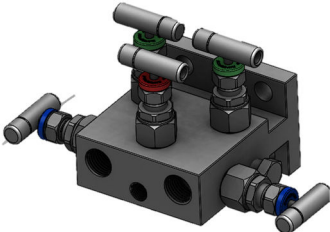
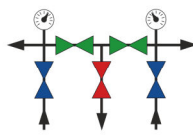
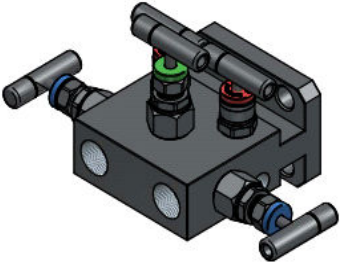
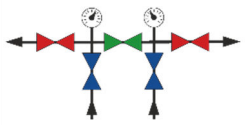
RTM-2BH-1F/NC - двухвентильный манифольд из сплава Hastelloy-C276 корпус типа 2B, уплотнение кран-буксы выполнено из PTFE

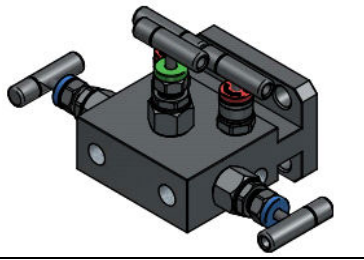
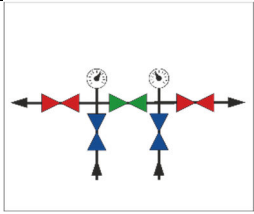
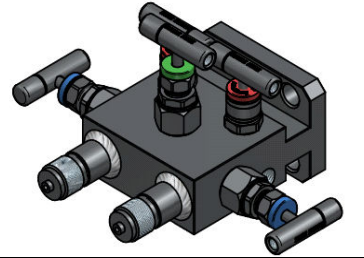
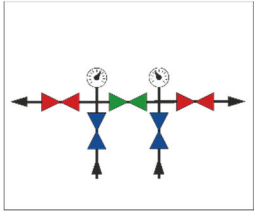
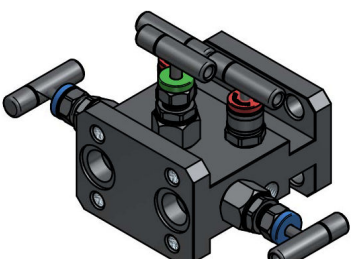
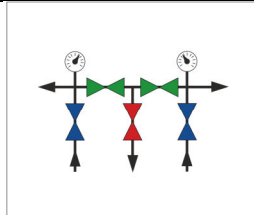
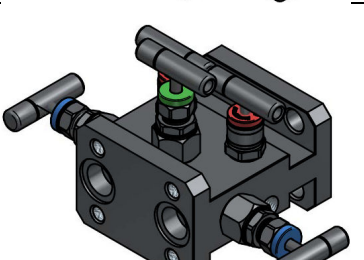
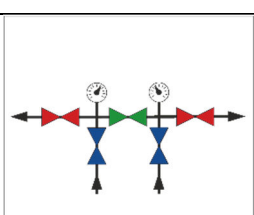
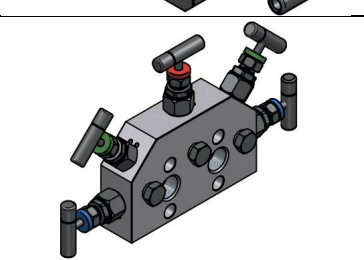
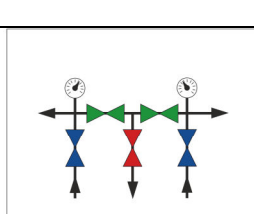
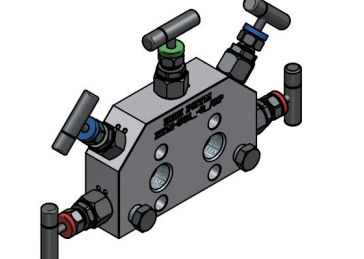
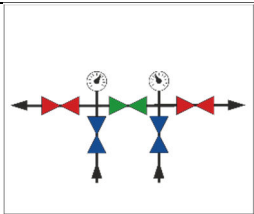
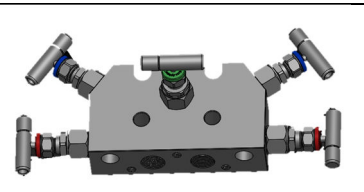
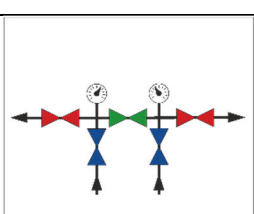
5ти вентильный корпус				Изображение	Схема потока
Исполнение	Присоединение к				
	процессу	прибору	дренаж		
5A	½ NPT внутр.	IEC 61518-B	¼ NPT внутр.		
5A1	½ NPT внутр.	IEC 61518-B	¼ NPT внутр.		
5B1	½ NPT внутр.	½ NPT внутр.	¼ NPT внутр.		
5B2	½ NPT внутр.	½ NPT внутр.	¼ NPT или 1/8 NPT		
5C	½ NPT внутр.	IEC 61518-B	¼ NPT внутр.		
5E	½ NPT внутр.	IEC 61518-B	¼ NPT внутр.		
5E1	½ NPT внутр.	IEC 61518-B	¼ NPT внутр.		

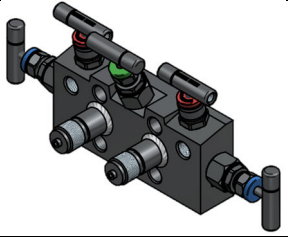
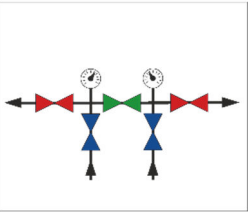
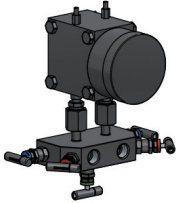
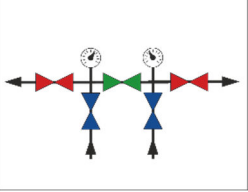
5E2	¼ NPT внутр.	IEC 61518-B	¼ NPT внутр.		
5E1	M20x1.5 внеш.	IEC 61518-B	¼ NPT внутр.		
5F	IEC 61518-B	IEC 61518-B	3 отв. ¼ NPT внутр.		
5F1	IEC 61518-B	IEC 61518-B	2 отв. ¼ NPT внутр.		
5G	½ NPT внутр.	IEC 61518-B / Coplanar	¼ NPT внутр.		
5G1	½ NPT внутр.	IEC 61518-B / Coplanar	¼ NPT внутр.		
5H	½ NPT внутр.	IEC 61518-B	¼ NPT внутр.		

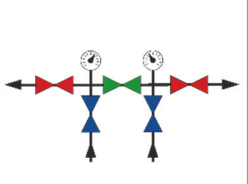
5I	M20x1.5 Наруж.	IEC 61518-B	¼ NPT внутр.		
5M1	½ NPT внутр.	M - DIN 16284 M20x1.5	¼ NPT внутр.		
5M2	½ NPT внутр.	M - DIN 16284 M20x1.5	¼ NPT внутр.		

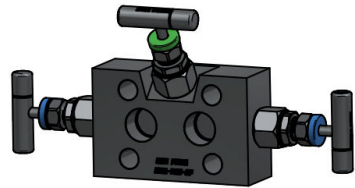
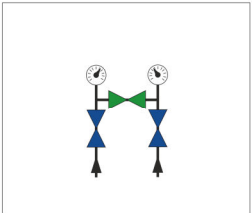
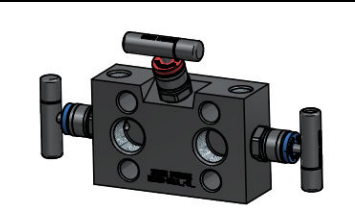
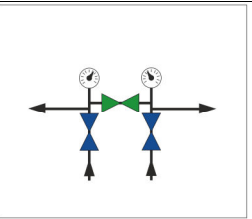
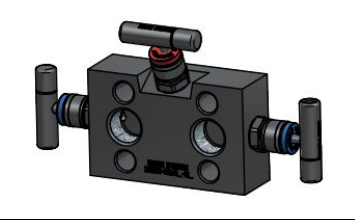
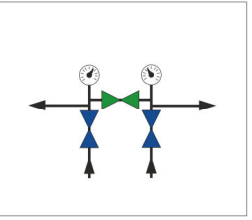
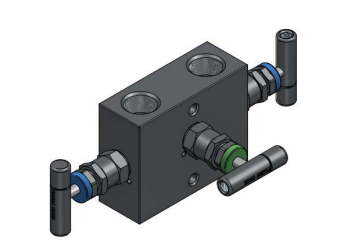
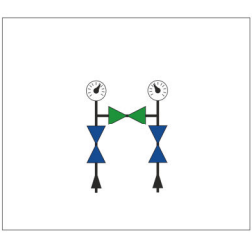
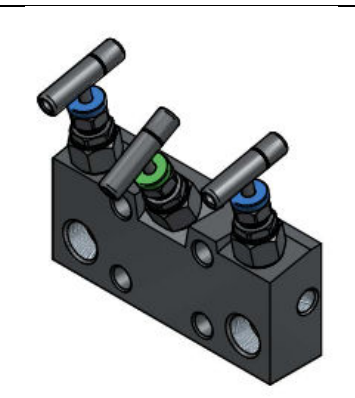
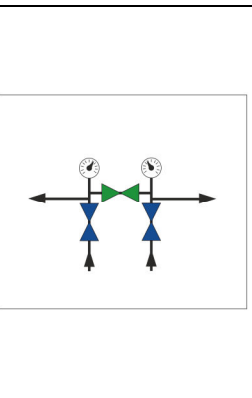
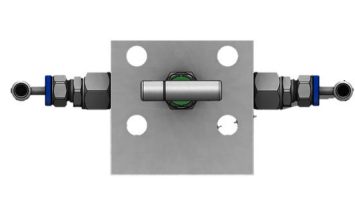
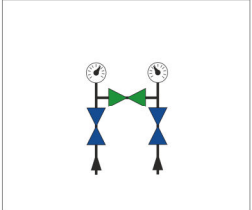
3х вентильный корпус				Изображение	Схема потока
Исполнение	Присоединение к				
	процессу	прибору	дренаж		
3A	½ NPT внутр.	IEC 61518-B	-		
3A1	½ NPT внутр.	IEC 61518-B	¼ NPT внутр.		
3A2	½ NPT внутр.	IEC 61518-B	¼ NPT внутр. (снизу) Без отв. кронштейн а		
3B	½ NPT внутр.	½ NPT внутр.	-		
3C	½ NPT внутр.	IEC 61518-B	¼ NPT внутр.		
3D	½ NPT внутр.	IEC 61518-B	-		

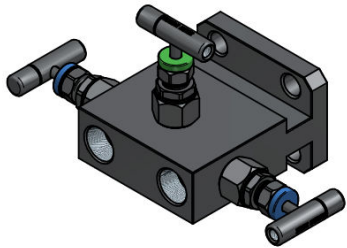
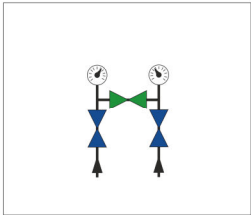
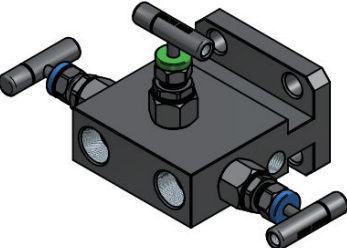
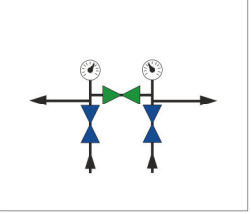
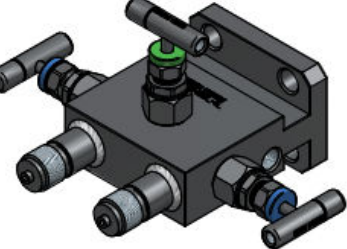
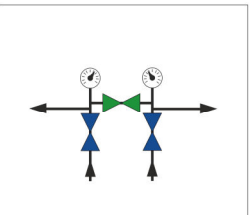
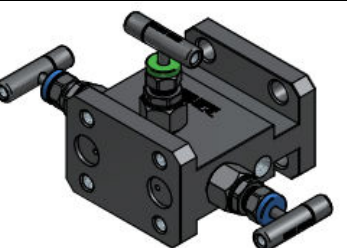
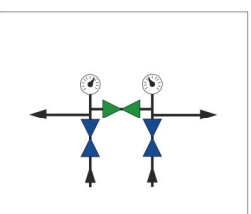
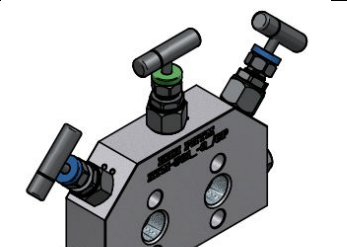
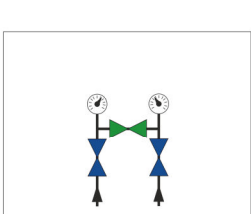
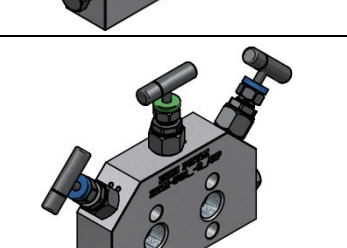
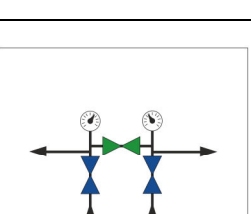
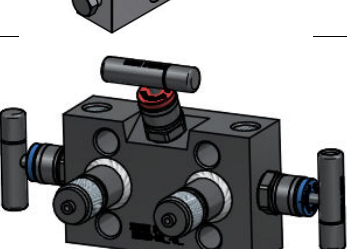
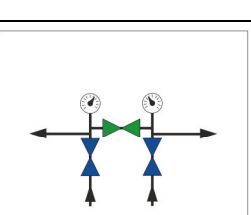

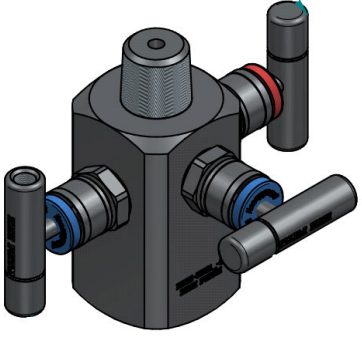
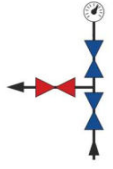
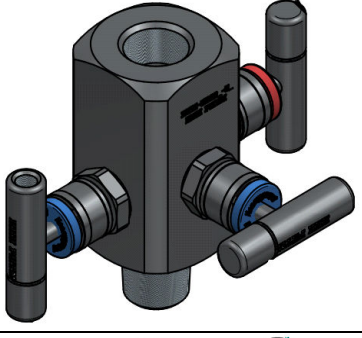
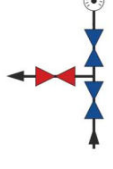
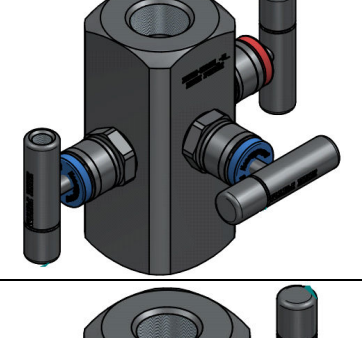
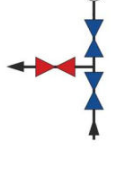
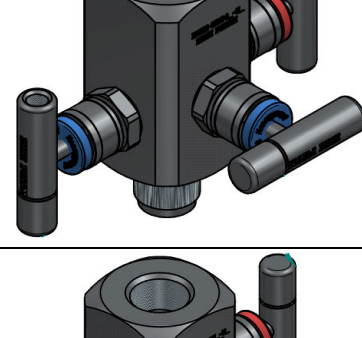
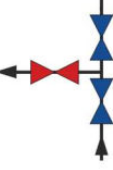
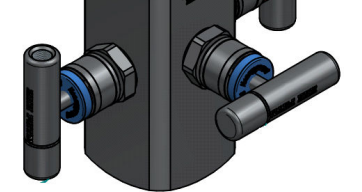
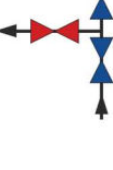
3E	½ NPT внутр.	IEC 61518-B	-		
3E1	½ NPT внутр.	IEC 61518-B	¼ NPT внутр.		
3E1	M20x1.5 внеш.	IEC 61518-B	-		
3F	IEC 61518-B	IEC 61518-B	¼ NPT внутр.		
3G	½ NPT внутр.	IEC 61518-B / Coplanar	-		
3G1	½ NPT внутр.	IEC 61518-B / Coplanar	¼ NPT внутр.		
3I	M20x1.5 Наруж.	IEC 61518-B	¼ NPT внутр.		

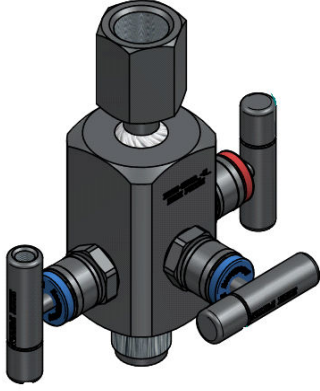
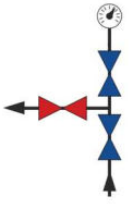
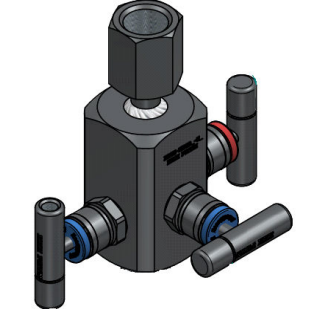
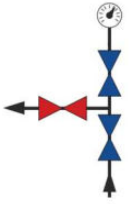
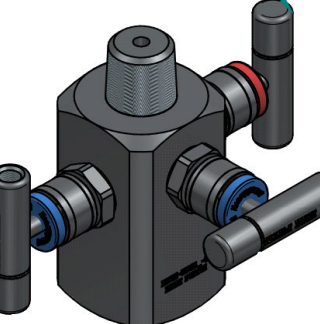
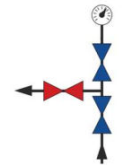
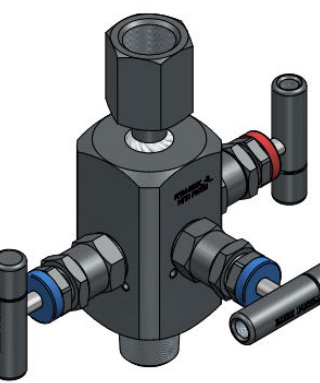
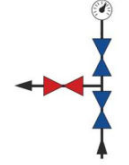
3х вентильный корпус				Изображение	Схема потока
Исполнение	Присоединение к				
	процессу	прибору	дренаж		
3DI1	½ NPT внутр.	½ NPT внеш.	¼ NPT внутр.		
3DI2	½ NPT внеш.	½ NPT внутр.	¼ NPT внутр.		
3DI3	½ NPT внутр.	½ NPT внутр.	¼ NPT внутр.		
3DI4	M20x1.5 внеш.	M20x1.5 внутр.	¼ NPT внутр.		
3DI5	M20x1.5 внутр.	M20x1.5 внутр.	¼ NPT внутр.		

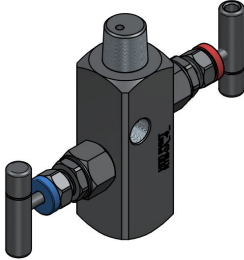
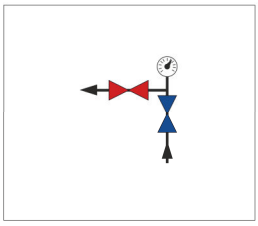
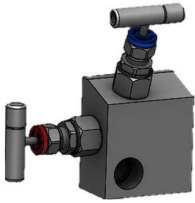
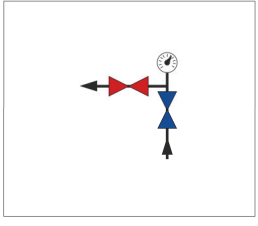
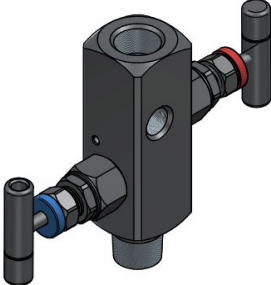
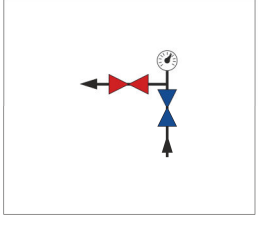
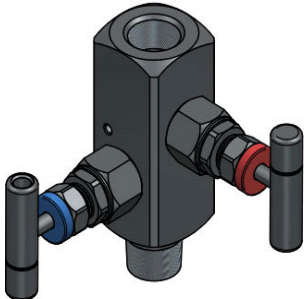
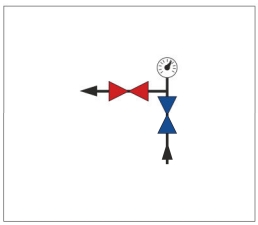
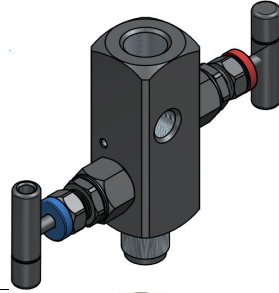
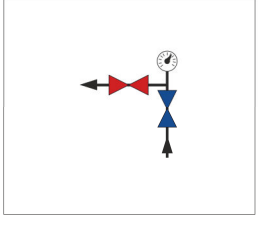
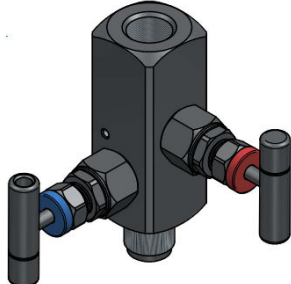
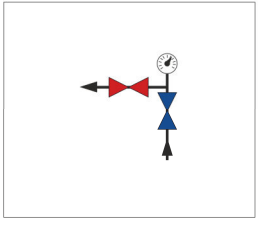
3DI6	M20x1.5 внеш.	M - DIN 16284 M20x1.5	¼ NPT внутр.		
3DI7	½ NPT внутр.	M - DIN 16284 M20x1.5	¼ NPT внутр.		
3DI8	M20x1.5 внутр.	½ NPT внеш.	¼ NPT внутр.		
3DI9	½ NPT внеш.	M - DIN 16284 M20x1.5	¼ NPT внутр.		

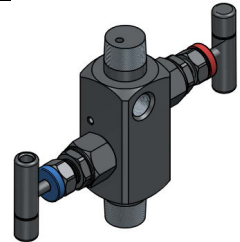
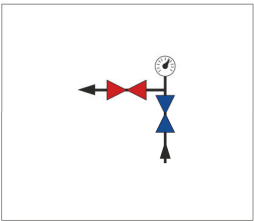
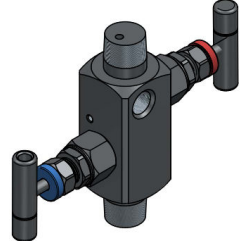
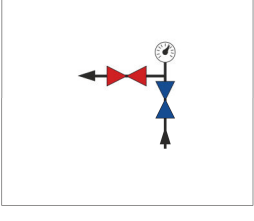
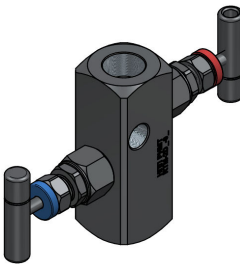
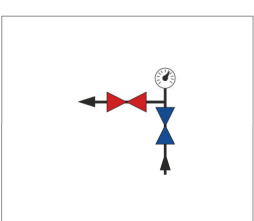
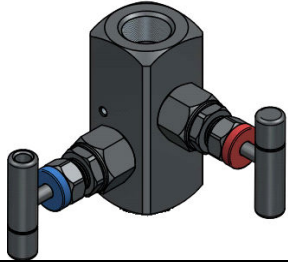
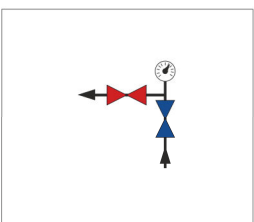
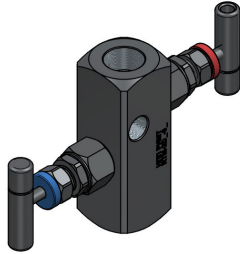
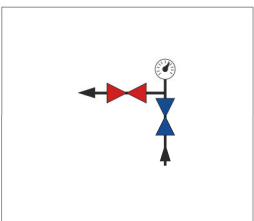
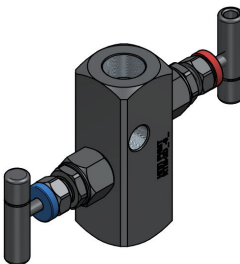
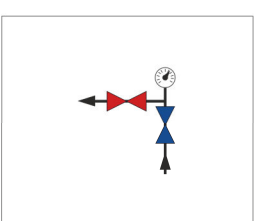
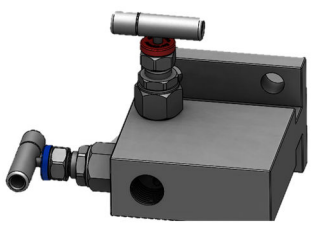
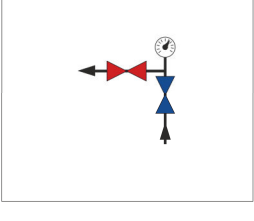
2х вентильный корпус				Изображение	Схема потока
Исполнение	Присоединение к				
	процессу	прибору	дренаж		
2A	½ NPT внутр.	½ NPT внеш.	¼ NPT внутр.		
2B	½ NPT внутр.	½ NPT внутр.	¼ NPT внутр.		
2C	½ NPT внеш.	½ NPT внутр.	¼ NPT внутр.		
2CA (угловое расположение клапана)	½ NPT внеш.	½ NPT внутр.	¼ NPT внутр.		
2C1	M20x1.5 внеш.	M20x1.5 внутр.	¼ NPT внутр.		
2C1A (угловое расположение клапана)	M20x1.5 внеш.	M20x1.5 внутр.	¼ NPT внутр.		

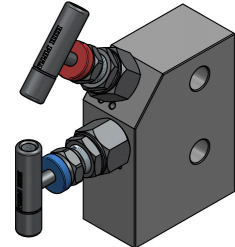
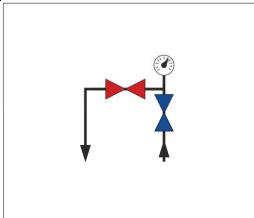
2C2	½ NPT внеш.	½ NPT внеш.	¼ NPT внутр.		
2C3	M20x1.5 внеш.	½ NPT внеш.	¼ NPT внутр.		
2D	½ NPT внутр.	½ NPT внутр.	¼ NPT внутр.		
2DA (угловое расположение клапана)	½ NPT внутр.	½ NPT внутр.	¼ NPT внутр.		
2D1	M20x1.5 внутр.	M20x1.5 внутр.	¼ NPT внутр.		
2D2	G1/2" внутр. EN837-1	G1/2" внутр. EN837-1	¼ NPT внутр.		
2E	½ NPT внутр.	IEC 61518-B	¼ NPT внутр.		

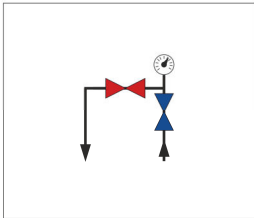
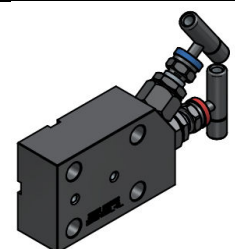
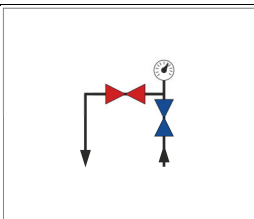
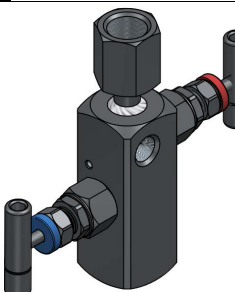
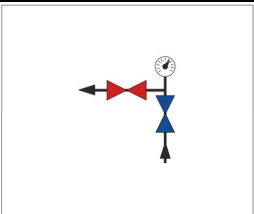
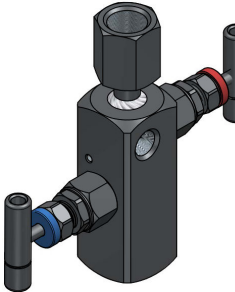
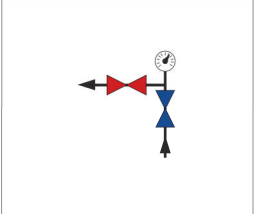
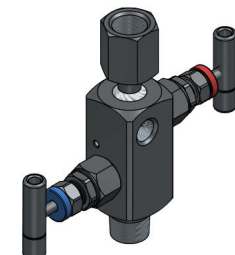
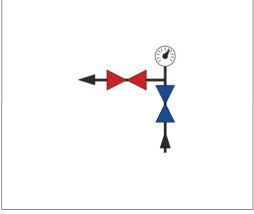
2G	½ NPT внутр.	IEC 61518-B	¼ NPT внутр.		
2G1	½ NPT внутр. (напротив)	Coplanar	¼ NPT внутр.		
2G2	½ NPT внутр. (вбок)	Coplanar	¼ NPT внутр.		
2H1	½ NPT внутр.	DIN 16284 M20x1.5	¼ NPT внутр.		
2H2	M20x1.5 Внутр.	DIN 16284 M20x1.5 G - DIN 16284 G1/2	¼ NPT внутр.		
2H3	M20x1.5	DIN 16284 M20x1.5 G - DIN 16284 G1/2	¼ NPT внутр.		

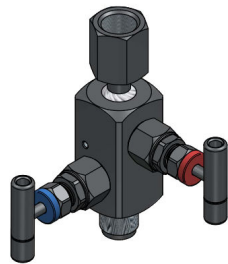
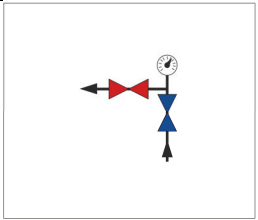
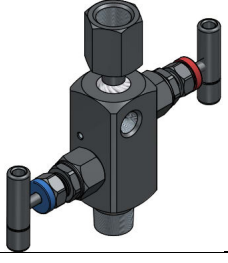
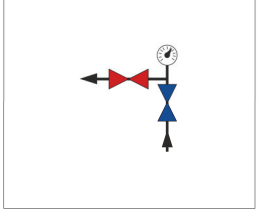
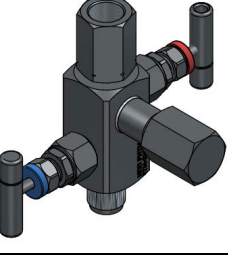
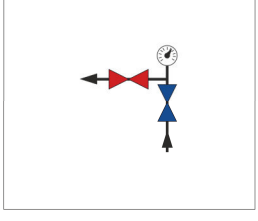
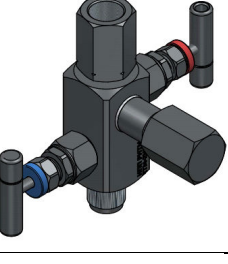
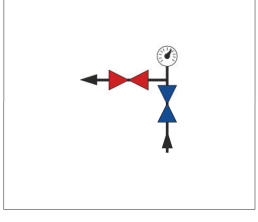
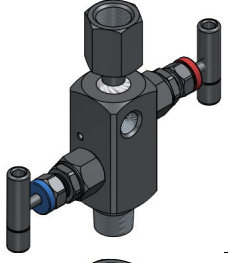
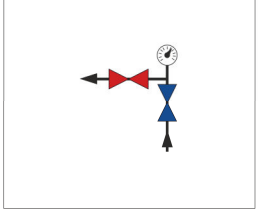
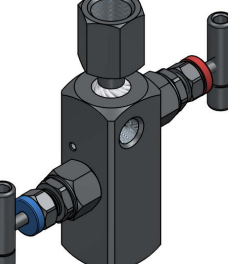
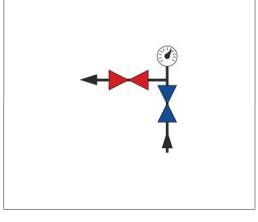
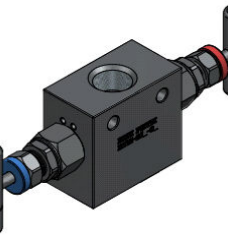
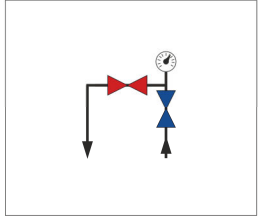
2Н3А (угловое расположение клапана)	M20x1.5	DIN 16284 M20x1.5 G - DIN 16284 G1/2	¼ NPT внутр.		
2Н4	½ NPT внеш.	DIN 16284 M20x1.5 G - DIN 16284 G1/2	¼ NPT внутр.		
2Н5	M20x1.5	M - DIN 16283 M20x1.5	M20x1.5 EN837-1 наруж.		
2Н6	½ NPT внеш.	DIN 16283 M20x1.5 G - DIN 16283 G1/2	G1/2 EN837-1 наруж.		
2Н7	G1/2	DIN 16284 M20x1.5	¼ NPT внутр.		
2Н8	½ NPT внутр.	DIN 16284 G1/2	¼ NPT внутр.		
2I	½ NPT	½ NPT	¼ NPT внутр.		

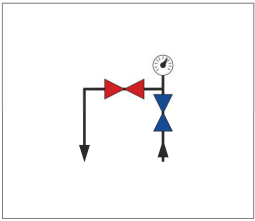
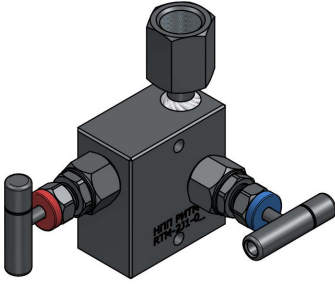
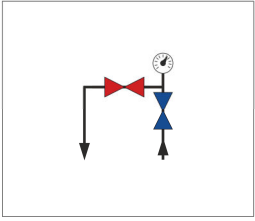
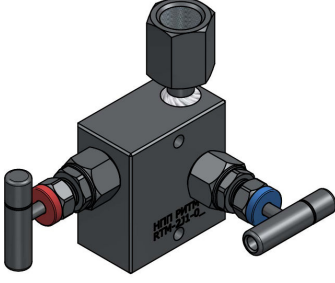
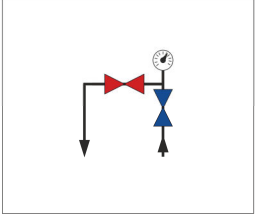
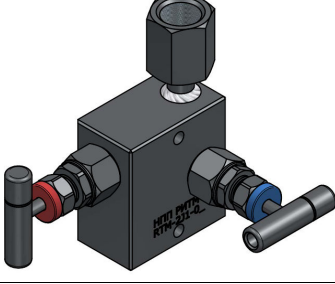
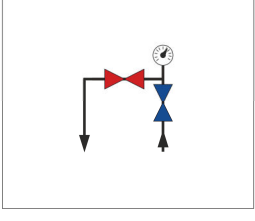
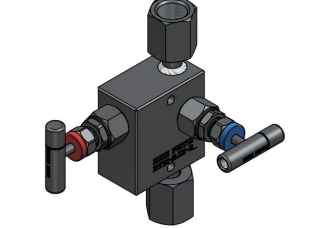
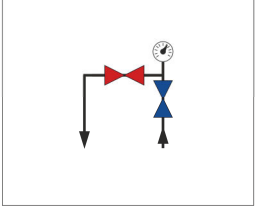
2IA	½ NPT M20x1.5 G ½"	½ NPT M20x1.5 G ½"	¼ NPT внутр.		
2J	½ NPT внутр.	M - DIN 16284 M20x1.5	¼ NPT внутр.		
2J1	½ NPT внутр.	G - DIN 16284 G1/2	¼ NPT внутр.		
2J2	M20x1.5 EN837-1 внутр.	M - DIN 16284 M20x1.5	¼ NPT внутр.		
2JX	M - DIN 16284 M20x1.5	M - DIN 16284 M20x1.5	¼ NPT внутр.		

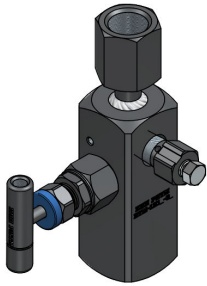
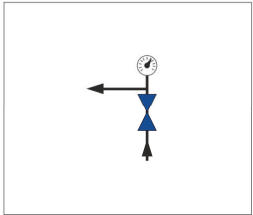
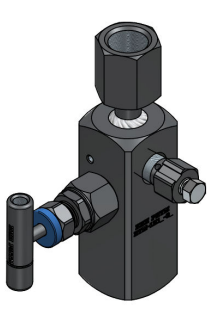
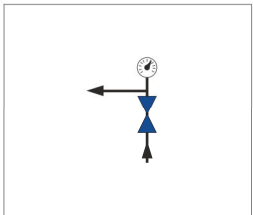
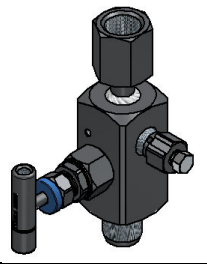
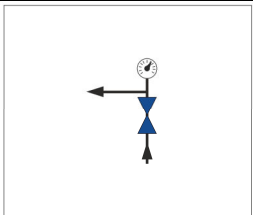
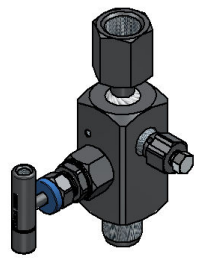
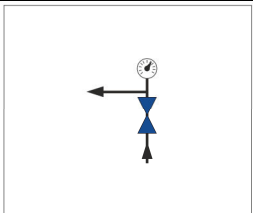
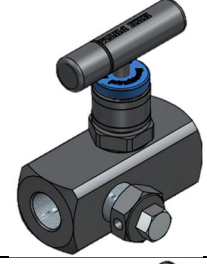
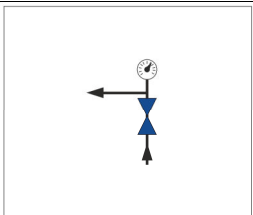
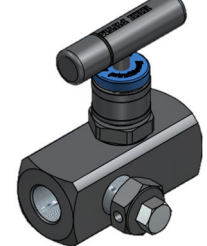
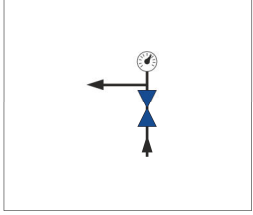
1 но вентильный корпус				Изображение	Схема потока
Исполнение	Присоединение к				
	процессу	прибору	дренаж		
1H1	½ NPT внутр.	M - DIN 16284 M20x1.5	¼ NPT внутр.		
1H2	M20x1.5 Внутр.	M - DIN 16284 M20x1.5 G - DIN 16284 G1/2	¼ NPT внутр.		
1H3	M20x1.5 Наруж.	M - DIN 16284 M20x1.5	¼ NPT внутр.		
1H4	½ NPT Наруж.	M - DIN 16284 M20x1.5	¼ NPT внутр.		
1D	½ NPT внутр.	½NPT внутр.	¼ NPT внутр.		
1D4	¼ NPT внутр.	¼ NPT внутр.	¼ NPT внутр.		

ОПЦИИ И АКСЕССУАРЫ МАНИФОЛЬДОВ

Список опций для заказных кодов клапанов и клапанных блоков (манифольдов)	
/A	Присоединение IEC 61518-A
/CP	Присоединение Coplanar
/OF	Обезжиривание
/NC	NACE исполнение
/MD	Морское исполнение
/AS	Атомные станции
/HD	Особо чистое
/AT	Съемная рукоятка
/FK1	Комплект крепежа из углеродистой стали M10*45
/FK2	Комплект крепежа из нержавеющей стали M10*45
/FK3	Комплект крепежа из углеродистой стали UNF7/16-20x60
/FK4	Комплект крепежа из нержавеющей стали UNF7/16-20x60
/DP	Заглушка(и) для дренажного отверстия
/DP2	Заглушка(и) для дренажного отверстия с дренажным болтом TFT-DPT-4N-A-BS-SS
/DP3	Заглушка(и) для дренажного отверстия с дренажным болтом
/DP4	Переходник в дренажный порт для метрологического оборудования M10x1
/UN2	Ниппель с накидной гайкой M20x1,5 под приварку к трубе 12 мм
/UN4	Ниппель с накидной гайкой M20x1,5 под приварку к трубе 14 мм
/FB8	Монтажный фланец DIN EN 61518 B – ½ NPT
/FB4	Монтажный фланец DIN EN 61518 B – ¼ NPT
/FBM2	Монтажный фланец DIN EN 61518 B – M20x1.5 EN837-1 наружная
/FBM2U	Монтажный фланец DIN EN 61518 B – M20x1.5 EN837-1 наружная + ниппель под приварку с накидной гайкой
/MB41C	Кронштейн из углеродистой стали
/MB41S	Кронштейн из нерж. стали
/MS35C	Кронштейн из углеродистой стали
/MS35S	Кронштейн из нерж. стали
/MF1C	Кронштейн из углеродистой стали
/MF1S	Кронштейн из нерж. стали
/HT	Протокол гидравлического испытания в сборе с датчиком давления
/LT	Протокол проверки работоспособности при отрицательной температуре
/WR_	Расширенный гарантийный период
/SR	Сейсмостойкое исполнение
/EX	Взрывозащищенное исполнение
/ADP	Дополнительный набор документов по требованию Заказчика



Монтажный фланец

Монтажный фланец предназначен для монтажа на фланцы датчика давления/давления в качестве переходника между традиционным присоединением по DIN EN (IEC) 61518 и резьбой по выборку Заказчика.

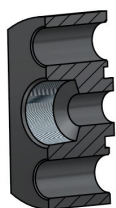
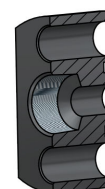

FAEC-A8

DIN EN 61518 A
– ½ NPT

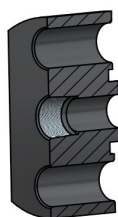

FAEC-A4

DIN EN 61518 A
– ¼ NPT

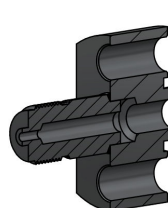

FAEC-AM20

DIN EN 61518 A –
M20x1.5 EN837-1

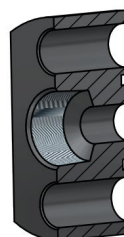

FAEC-B8

DIN EN 61518 B
– ½ NPT

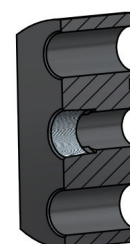

FAEC-B4

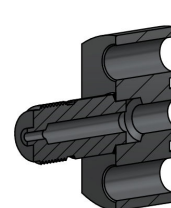

DIN EN 61518 B
– ¼ NPT

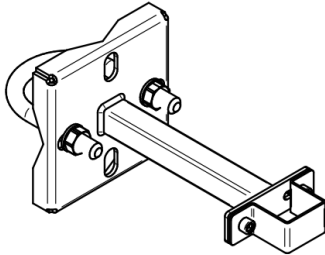
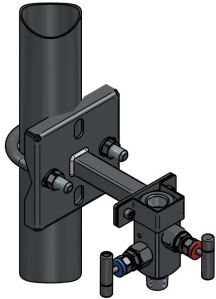
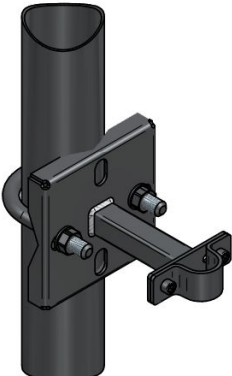
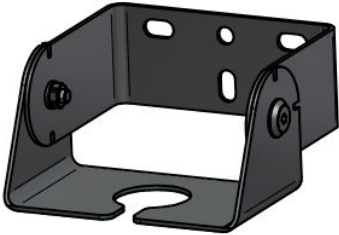
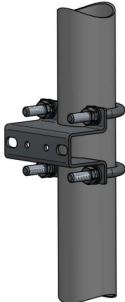
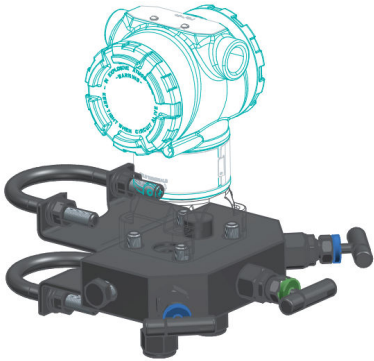

FAEC-BM20

DIN EN 61518 B
– M20x1.5
EN837-1

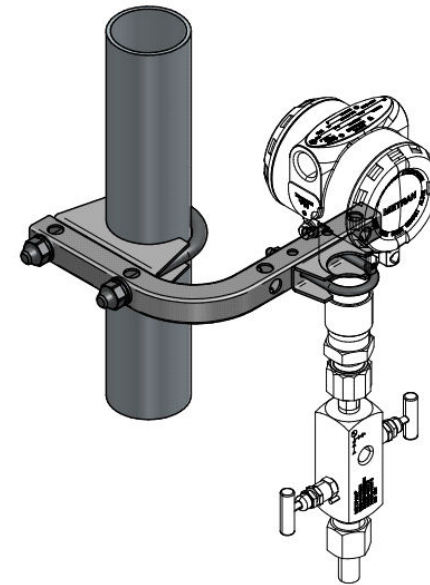
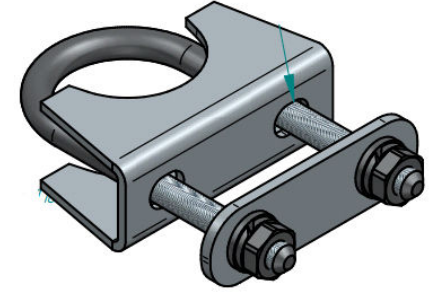
Серия MB / Кронштейны			Изображение
Название	Код	Описание	
	MBA-S35-L100-SS		
	MBA-D26-L100-SS		
MB	MBR-16G-	Поворотный кронштейн для установки радарных уровнемеров с резьбовым креплением 1" с регулируемым угловым положением	
MB	MBM-F1		

	MBM-B4.1	Для установки датчиков изб. давления	
	LB-D_-SS	Набор Хомут трубный	
	SP_	Платформа опорная	

Прокладка

RTMGKF (PTFE) / RTMGKG (Graphite) / TFTPР (PTFE ROPE) / TFTGR (Graphite ribbon)

МОНТАЖНАЯ ПРОКЛАДКА ПО СТАНДАРТУ IEC 61518-A

PTFE

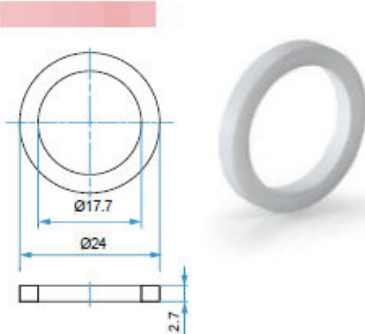

Комплект содержит: 2 уплотнительные прокладки

GRAFOIL®

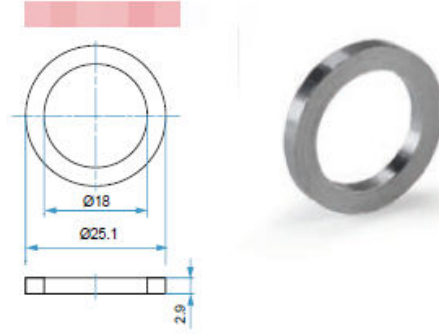

Комплект содержит: 2 уплотнительные прокладки

ОБЩИЕ СВЕДЕНИЯ – РЕГУЛИРУЮЩИЕ ИГОЛЬЧАТЫЕ КЛАПАНЫ

Клапан или вентиль игольчатый – вид запорно-регулирующей арматуры, характерной чертой которого является исполнение запорного элемента конической формы в виде «иголки», которая движется перпендикулярно циркуляционному каналу, обеспечивая его перекрытие в месте, называемым седлом. За счет такого принципа действия обеспечивается плавное перекрытие потока. Это позволяет использовать данный вид арматуры для отсечения измерительных приборов, поскольку исключает гидравлические удары при открытии/закрытии вентиля. По этой же причине такой вид арматуры имеет низкий коэффициент пропускной способности (Cv).

Резьба находится за зоной уплотнения, что положительно сказывается на сроке эксплуатации

Цельный корпус обеспечивает высокий запас прочности



Регулирующий клапан с возможностью герметичного запирания потока по классу герметичности «А» по ГОСТ 9544-2015

Доступны специальные исполнения для работы со специфическими средами: кислородом, водородом, кислыми газами

Материалы для изготовления от высококачественной нержавеющей стали до специализированных прецизионных никелевых сплавов для высокоагрессивных сред

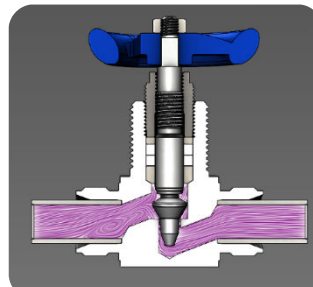
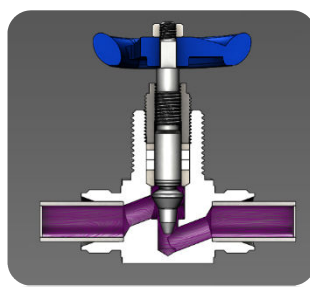

Возможность монтажа как на панель управления, так и на импульсную линию



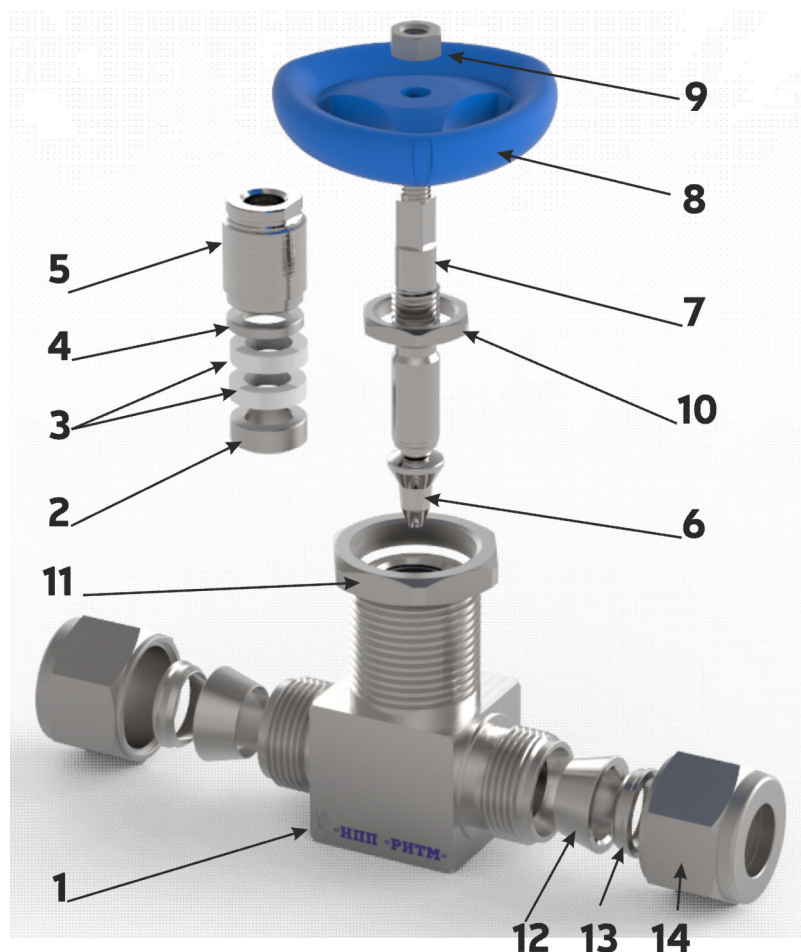

Максимальная температура 550 °С / Избыточное давление 320 бар

Угловое и прямое исполнение корпуса

МАТЕРИАЛЫ КОНСТРУКЦИИ РЕГУЛИРУЮЩИХ ИГОЛЬЧАТЫХ КЛАПАНОВ RTNE



#	Наименование детали	Марка материала	Примечание
1	Корпус клапана	03X17H13M2 / 1.4404 / 316L	
2	Подсальниковое кольцо	03X17H13M2 / 1.4404 / 316L	
3	Сальниковое кольцо	PTFE / Графит	
4	Кольцо ограничительное	03X17H13M2 / 1.4404 / 316L	
5	Втулка прижимная	12X18H10T / 1.4541 / 321	
6	Наконечник	10X17H13M2T / 1.4571 / 316Ti	
7	Шток	10X17H13M2T / 1.4571 / 316Ti	
8	Рукоятка	РА армированный	
9	Гайка	08X18H10 / 1.4301 / 304	
10	Контргайка	12X18H10T / 1.4541 / 321	
11	Панельная гайка	12X18H10T / 1.4541 / 321	
12	Кольцо врезное переднее	03X17H13M2 / 1.4404 / 316L	
13	Кольцо врезное заднее	03X17H13M2 / 1.4404 / 316L	
14	Гайка накидная	03X17H13M2 / 1.4404 / 316L	

Проходной корпус (S)				Изображение
Исполнение	Присоединение			
	Вход	Выход	Сечение (Cv)	
A	Наружная резьба: NPT	Внутренняя резьба: NPT	Ø4.4 (0.36) Ø6.5 (0.69) Ø9.5 (1.8)	
B	Внутренняя резьба: NPT	Внутренняя резьба: NPT	Ø4.4 (0.36) Ø6.5 (0.69) Ø9.5 (1.8)	
C	Наружная резьба: NPT	Наружная резьба: NPT	Ø4.4 (0.36) Ø6.5 (0.69) Ø9.5 (1.8)	
F	Обжимная трубка: Метрическая Ø 6-14мм Дюймовая Ø 1/4``-1/2``	Обжимная трубка: Метрическая Ø 6-14мм Дюймовая Ø 1/4``-1/2``	Ø4.4 (0.36) Ø6.5 (0.69) Ø9.5 (1.8)	

Кривые регулирования расхода RTNe

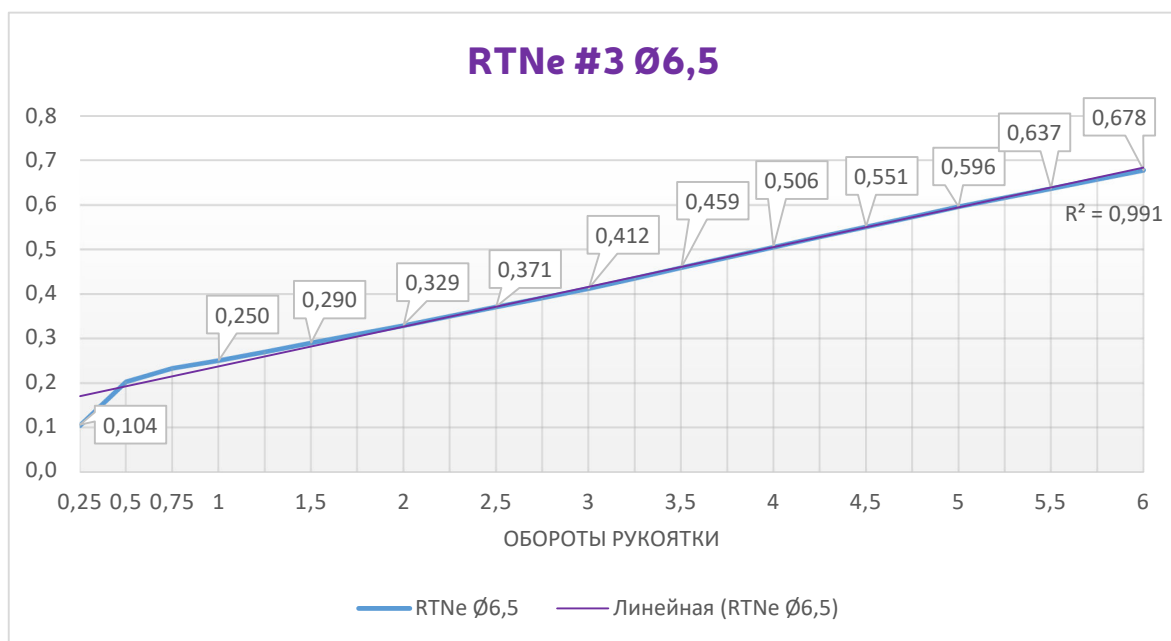
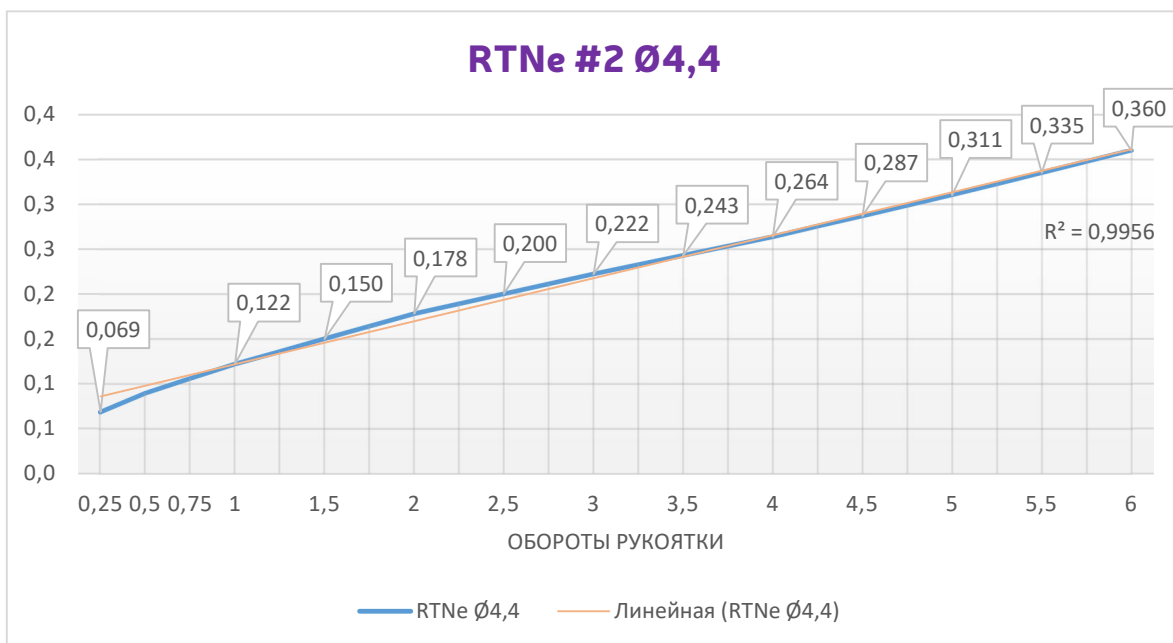

Клапан регулирующий проходной RTNe#2 (Ø4,4)

Игольчатый клапан (вентиль) может быть использован для широкого круга решаемых задач: как для использования в качестве отсекающего устройства при монтаже различных устройств, так и для регулирования потока газа или жидкости. Поскольку по сравнению с задвижками или шаровыми кранами данный вид арматуры имеет более линейную характеристику изменения потока, его использование является более предпочтительным вариантом при необходимости регулирования потока.

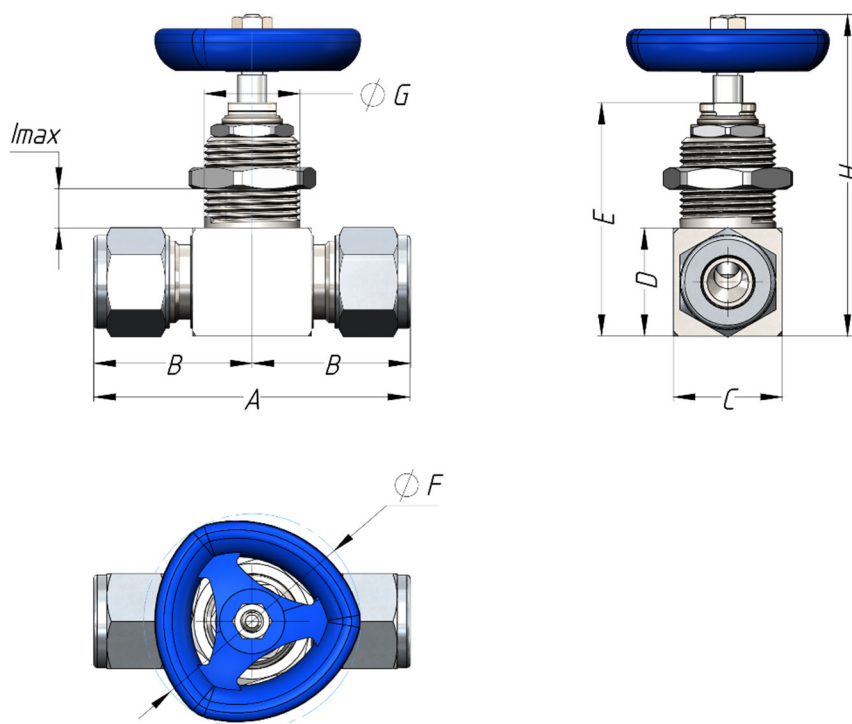

RTNe#2 (Ø4,4)

Размеры [мм]

Тип корпуса	ID	Cv	A	B	C	D	E	F	G	H	I
RTNe-SA2N	Ø4.4	0.36	42	21	20	20	49	50	19	68	16
RTNe-SA4N	Ø4.4	0.36	52	21	20	20	49	50	19	68	16
RTNe-SB2N	Ø4.4	0.36	42	21	20	20	49	50	19	68	16
RTNe-SB4N	Ø4.4	0.36	42	21	20	20	49	50	19	68	16
RTNe-SC2N	Ø4.4	0.36	42	21	20	20	49	50	19	68	16
RTNe-SC4N	Ø4.4	0.36	52	26	20	20	49	50	19	68	16
RTNe-SF6M	Ø4.4	0.36	56,4	28,2	20	20	49	50	19	68	16
RTNe-SF8M	Ø4.4	0.36	58,2	29,1	20	20	49	50	19	68	16
RTNe-SF10M	Ø4.4	0.36	60	30	20	20	49	50	19	68	16

Клапан регулирующий проходной RTNe#3 (Ø6,5)

Игольчатый клапан (вентиль) может быть использован для широкого круга решаемых задач: как для использования в качестве отсекающего устройства при монтаже различных устройств, так и для регулирования потока газа или жидкости. Поскольку по сравнению с задвижками или шаровыми кранами данный вид арматуры имеет более линейную характеристику изменения потока, его использование является более предпочтительным вариантом при необходимости регулирования потока.

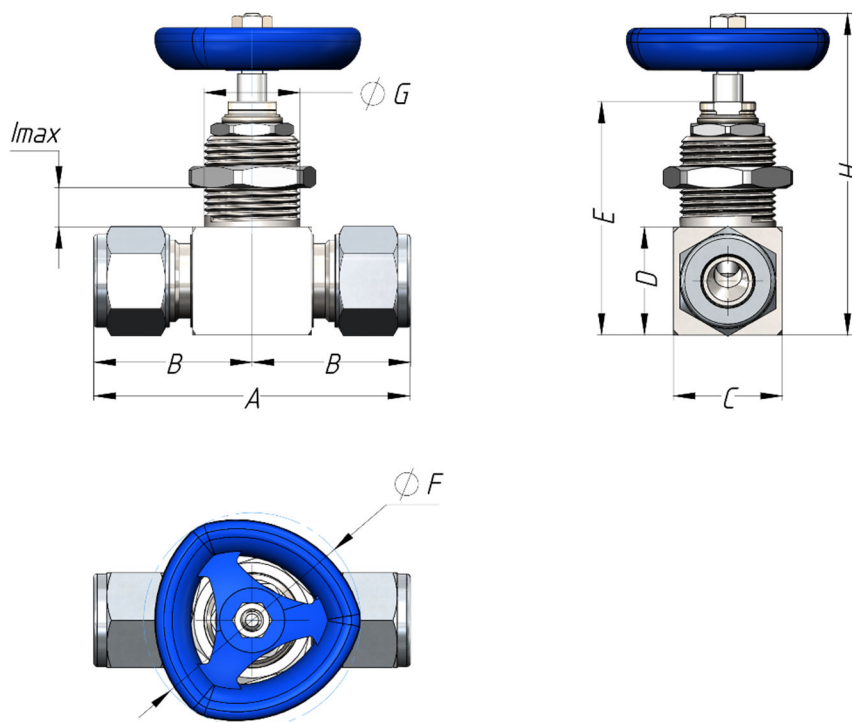

RTNe#3 (Ø6,5)

Размеры [мм]

Тип корпуса	ID	Cv	A	B	C	D	E	F	G	H	I
RTNe-SA4N	Ø6.5	0.69	56	28	25	25	54	50	23	75	16
RTNe-SA6N	Ø6.5	0.69	60	33	25	25	54	50	23	75	16
RTNe-SA8N	Ø6.5	0.69	66	33	25	25	54	50	23	75	16
RTNe-SB4N	Ø6.5	0.69	52	26	25	25	54	50	23	75	16
RTNe-SB6N	Ø6.5	0.69	52	26	25	25	54	50	23	75	16
RTNe-SB8N	Ø6.5	0.69	52	26	25	25	54	50	23	75	16
RTNe-SC4N	Ø6.5	0.69	56	28	25	25	54	50	23	75	16
RTNe-SC6N	Ø6.5	0.69	60	30	25	25	54	50	23	75	16
RTNe-SC8N	Ø6.5	0.69	66	33	25	25	54	50	23	75	16
RTNe-SF10M	Ø6.5	0.69	66.5	33.2	25	25	54	50	23	75	16
RTNe-SF12M	Ø6.5	0.69	73	36.5	25	25	54	50	23	75	16
RTNe-SF14M	Ø6.5	0.69	76.2	38.1	25	25	54	50	23	75	16

ОБЩИЕ СВЕДЕНИЯ – МОНОФЛАНЦЫ

Монофланцем называется вид клапанов, характерной чертой которого является исполнение корпуса в виде фланца. Данный вид арматуры нашел свое применение в качестве корневой арматуры линий КИПиА. Он позволяет сэкономить пространство при монтаже, поскольку способен заменить до 3 отдельных арматурных узлов: отсекающий / дренажный / отсекающий вентиль второй линии.

Резьба находится за зоной уплотнения, что положительно сказывается на сроке эксплуатации

Регулирующий клапан с возможностью герметичного запираания потока по классу герметичности «А» по ГОСТ 9544-2015

Цельный корпус обеспечивает высокий запас прочности

Доступны специальные исполнения для работы со специфическими средами: кислородом, водородом, кислыми газами

Материалы для изготовления от высококачественной нержавеющей стали до специализированных прецизионных никелевых сплавов для высоко агрессивных сред



Максимальная температура 550 °С / Избыточное давление 320 бар

3х вентильный корпус				Изображение	Схема потока
Исполнение	Присоединение к				
	процессу	прибору	дренаж		
RTM-MF3	фланцевое	½ NPT внеш.	¼ NPT внутр.		

2х вентильный корпус				Изображение	Схема потока
Исполнение	Присоединение к				
	процессу	прибору	дренаж		
RTM-MF2	фланцевое	½ NPT внеш.	¼ NPT внутр.		

1но вентильный корпус				Изображение	Схема потока
Исполнение	Присоединение к				
	процессу	прибору	дренаж		
RTM-MF1	фланцевое	½ NPT внеш.	¼ NPT внутр.		